

PREMIA EM

Serie PBV/PBF20-25N3(R)(S)

TRANSPALETAS ELÉCTRICAS CON PLATAFORMA

2.0 - 2.5 toneladas

PEQUEÑAS EN TAMAÑO...
GRANDES EN RENDIMIENTO

La gama PREMIA EM está disponible en tres versiones: con plataforma plegable, con plataforma fija de entrada trasera y con plataforma fija de entrada lateral. Cada versión está disponible a su vez con capacidad para 2 o para 2.5 toneladas. Todas las carretillas están provistas de un chasis de alta resistencia en 3 tamaños posibles —mini, junior y senior—, para adaptarse a todo tipo de batería. El chasis mini es el más corto del mercado.

ESPECIFICACIONES

PBV20N3	PBF20N3R	PBF20N3S
PBV25N3	PBF25N3R	PBF25N3S



CUANDO
LA FIABILIDAD
LO ES TODO...

PREMIÁ EM

Serie PBV/PBF20-25N3(R)(S)

TRANSPALETAS ELÉCTRICAS CON PLATAFORMA

2.0 - 2.5 toneladas



El sistema patentado DriveSteady garantiza una presión extraordinaria en la rueda motriz, una excelente amortiguación de impactos y gran estabilidad lateral en las curvas, lo que convierte las PREMIÁ EM en una primicia en transpaletas eléctricas.

El cabezal del timón ergonómico ErgoSteer, líder en su categoría, incluye controles de fácil acceso que permiten al operario maniobrar la carretilla de forma cómoda, segura e intuitiva y concentrarse únicamente en la tarea que está realizando.

En el interior de las PREMIÁ EM, los conectores y los sensores son estancos para protegerse del polvo, el agua y la suciedad, lo que alarga los intervalos de servicio, reduce el mantenimiento y maximiza el tiempo de actividad.

FRENOS

- **Freno de estacionamiento**
Se activa automáticamente cuando es necesario, lo que proporciona una seguridad adicional en las rampas.

CONDUCCIÓN

- **Potente motor sellado AC**
Par elevado para aumentar la eficiencia. Al no llevar escobillas de carbono, disminuyen las necesidades de mantenimiento.
- **Transmisión sellada**
Es resistente a los golpes, silenciosa y apenas requiere mantenimiento.
- **Ruedas de carga protegidas contra el polvo**
Se necesitan menos operaciones de mantenimiento y de cambio de componentes.

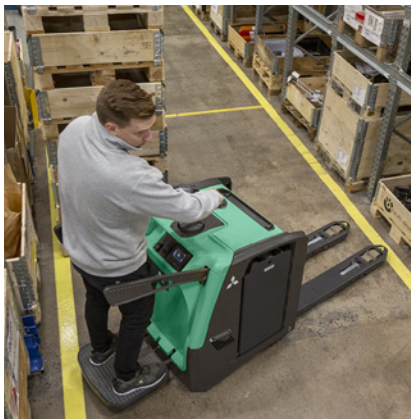

SISTEMAS ELÉCTRICO Y DE CONTROL

- **Cableado y conectores a prueba de agua**
El compartimento herméticamente cerrado previene fallos en el sistema y la formación de corrosión por agua y polvo.
- **Sistema de elevación con controlador Combi**
Control proporcional de elevación y descenso con conmutador basculante.
- **Diseño versátil del compartimento de la batería**
Permite instalar baterías de iones de litio y tradicionales de tamaño DIN o BS, lo que garantiza la máxima compatibilidad con los equipos del usuario.
- **Acceso a la batería**
Es posible acceder a la batería desde arriba para comprobar el nivel del electrolito o (de forma opcional) extraerla mediante rodillos de acero para cambiarla por otra.
- **Conector montado para batería**
El conector está en el interior de una bandeja, lo que evita el riesgo de enganche de algún cable suelto al cambiar la batería.
- **Batería de iones de litio integrada**
Las rápidas cargas parciales eliminan la necesidad de baterías extra y permiten trabajar sin interrupción (disponible en chasis mini y junior).

HORQUILLAS

- **Horquillas robustas**
Sólida estructura soldada con puntas redondeadas para una introducción sin esfuerzo del palet.

- **Altura de elevación sin igual en el mercado de 220 mm**
Ideal para la manipulación en rampas empinadas, muelles de carga y superficies irregulares, incluso cuando se utilizan palets reciclados.

- **Horquillas cónicas**
El acceso a palets en estantes o pilas en bloque es más sencillo, rápido y seguro.

CHASIS Y CARROCERÍA

- **Ruedas orientables conectadas**
Además de las ruedas de carga para aumentar la estabilidad. Mejora el confort del conductor y la seguridad de la carga.
- **Recambios compatibles entre transpaletas**
Los costes de servicio y el tiempo de inactividad se reducen al mínimo.
- **DriveSteady**
Innovador sistema patentado de tracción, amortiguación y estabilidad, optimizado para facilitar una amortiguación excepcional y trabajar en perfecta armonía con el diseño único de la rueda orientable, lo que brinda un confort insuperable en superficies irregulares y estabilidad constante en las curvas.
- **Parachoques trasero reforzado en acero**
El parachoques angular bajo previene lesiones en los tobillos.
- **Chasis compacto**
Robusto y altamente optimizado para ser el más corto de su categoría.

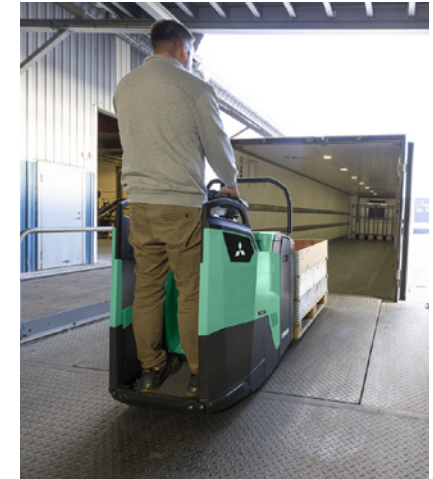

Encontrará más información sobre las carretillas PREMIÁ EM en mitforklift.com

Si necesita información más detallada, visite nuestro sitio web mitforklift.com



mft2.eu/premiaem-es

PREMIA EM

Serie PBV/PBF20-25N3(R)(S)

TRANSPALETAS ELÉCTRICAS CON PLATAFORMA

2.0 - 2.5 toneladas



HABITÁCULO Y CONTROLES DEL OPERARIO

- **Acceso por código PIN**
Evita el uso no autorizado de la carretilla y permite saber quién la maneja en todo momento.
- **Selección de tres modos operativos (PRO, ECO y Easy)**
Diferentes modos de conducción: PRO para conductores avanzados, ECO para un bajo consumo de energía y el modo Easy para aprendices y mercancías delicadas.
- **Cabezal del timón ergonómico ErgoSteer**
Cabezal del timón protegido de la intemperie y resistente a los golpes, líder en su clase, con botones al alcance de la mano situados a una distancia ergonómica patentada para reducir el cansancio y aumentar la seguridad de manejo. Grado de protección IP65.
- **Barra timón larga**
La opción de dirección mecánica estándar facilita la conducción en trabajos de poca intensidad.
- **Dirección asistida.**
La dirección asistida con barra timón corta tiene un ángulo de giro reducido, lo que permite un control cómodo y preciso y favorece la suavidad en las curvas (opcional en los modelos PBVN3).



- **TractionPlus**
Combinado con DriveSteady, el sistema hidráulico accionado por resorte aumenta constantemente la presión de la rueda motriz. Así se asegura una tracción óptima y se incrementa la presión de la rueda motriz en proporción al peso de la carga para maximizar la productividad y la seguridad en todas las superficies.
- **Dirección Comfort**
En combinación con la plataforma ergonómica, la dirección asistida eléctrica sin barra reduce la fatiga del operario (de serie en PBF20/25N3S, opcional en PBF20/25N3R).
- **Altura de escalón muy baja**
El operario aumenta su productividad durante el turno gracias a la facilidad de acceso y bajada, una característica importante en las transpaletas de entrada lateral que se utilizan con frecuencia en operaciones de recogida de pedidos.
- **Plataforma amortiguada**
Las plataformas plegables y las de entrada lateral y trasera llevan amortiguación para asegurar el mínimo de golpes y vibraciones y aumentar la comodidad del operario (todos los modelos).
- **Amortiguación eléctrica regulable EasyRide**
Esta exclusiva función de amortiguación eléctrica permite al operario ajustar la plataforma a su peso, algo muy conveniente para aplicaciones en rampa o muelles de carga (opcional en transpaletas con plataforma de entrada lateral/trasera).
- **Protección de los pies**
Cuando el operario tiene el pie fuera de la plataforma, la carretilla reduce la velocidad y se detiene para evitar el riesgo de lesiones (solo en modelos de entrada trasera).
- **Barras laterales plegables**
Las barras laterales de protección, ergonómicas y acolchadas, pueden subirse, bajarse y cambiarse con rapidez en función de las distintas operaciones.
- **Plataforma del conductor de hierro fundido**
Robusta y amortiguada.
- **Indicador de descarga de la batería**
Se instala de serie para proteger la batería y evitar su descarga completa.
- **Pantalla multifunción**
Indica el modo operativo de la transpaleta, su estado y la velocidad de conducción con iconos y códigos de error fáciles de leer (opcional).

OTRAS CARACTERÍSTICAS

- **Funciones RapidAccess**
Permiten acceder de forma fácil y rápida a todas las áreas para realizar comprobaciones y labores de mantenimiento.
- **Compartimento de almacenamiento**
El operario puede guardar herramientas y otros objetos necesarios.



Encontrará más información sobre las carretillas PREMIA EM en mitforklift.com

Si necesita información más detallada, visite nuestro sitio web mitforklift.com



PREMIA EM

SISTEMAS OPCIONALES DE BATERÍAS DE ION-LITIO

HAGA QUE SU CARRETILLA ELEVADORA VAYA AÚN MÁS LEJOS



Batería de ion-litio totalmente integrada

Incorpora un sofisticado sistema de comunicación CANbus y sincronización automática de encendido/apagado entre la batería y la carretilla. El nivel de batería, las notificaciones y alarmas están integrados en la pantalla de la carretilla para garantizar una visión general clara y sencilla al operario.

Las baterías de plomo-ácido, probadas y acreditadas in situ, han sido durante mucho tiempo la mejor opción para las empresas que utilizan carretillas elevadoras eléctricas. Sin embargo, pueden resultar todo un reto debido a los largos tiempos de carga, los exigentes requisitos de mantenimiento, la necesidad de baterías adicionales y el alto riesgo de un uso indebido por parte del operario. Afortunadamente, ahora existe el nuevo sistema de baterías de iones de litio de Mitsubishi Forklift Trucks.

Nuestro sistema de baterías de iones de litio de alto rendimiento, diseñado para satisfacer las demandas de su negocio —incluyendo operaciones ininterrumpidas de varios turnos (24/7)— sin necesidad de baterías de repuesto, es hasta un 30% más eficiente que su homólogo de plomo-ácido. Además, está prácticamente a prueba de errores gracias a un diseño que apenas requiere mantenimiento.

- **Funciona sin emisiones de gas y**
Sin necesidad de ventilación de aire y/o recinto de carga cerrado.

- **Excepcional eficiencia de la batería y del cargador**

Gracias a su avanzada tecnología, que ofrece hasta un 30% más de eficiencia energética que las baterías de plomo-ácido.

- **Diseño que no requiere mantenimiento**

Elimina la necesidad de comprobaciones diarias y llenado de agua por parte del operario, reduciendo el riesgo de que se dañen las celdas.

- **No se requieren baterías de repuesto ni sala de cargas**

Con el consiguiente ahorro de espacio y costes en aplicaciones de varios turnos para maximizar la rentabilidad.

- **Capacidad de carga rápida**

15 minutos es todo lo que necesita la batería para mantener la carretilla unas horas más en movimiento. (Solo se tarda 1 hora en cargar al máximo una batería totalmente descargada).

- **Mayor tensión constante**

Garantiza un rendimiento de elevación y conducción más consistente, que resulta especialmente evidente hacia el final del turno.

- **Componentes de protección activa**

Supervisan continuamente el sistema, subrayando los posibles problemas, incluyendo un uso indebido.

- **Características de alta seguridad**

Como protección contra cortocircuitos, protección contra descarga completa y sobrecarga, supervisión de la temperatura y tensión de cada celda individual.

- **Rendimiento y supervisión en movimiento**

Es posible gracias al sistema de supervisión integrado en el sistema con pantalla de fácil lectura.

- **Amplia selección de baterías y cargadores**

Puede instalarse la fuente de alimentación más adecuada para satisfacer con exactitud las necesidades de aplicaciones específicas.

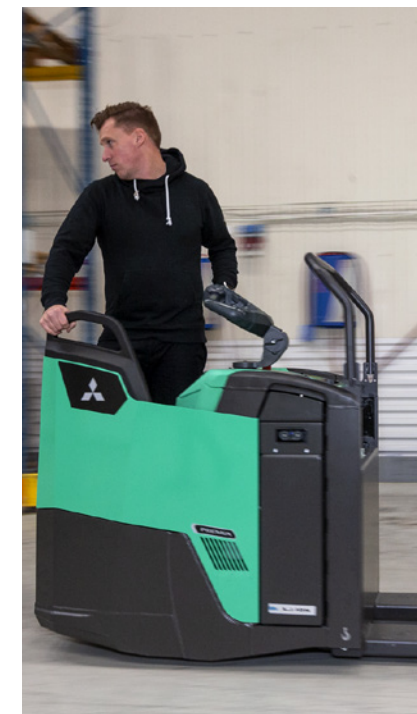

Estas especificaciones pueden cambiar debido a mejoras continuas.

Encontrará más información
sobre la gama de ion-litio
en mitforklift.com

Para obtener información más detallada
sobre esta gama, visite nuestro sitio web
mitforklift.com



mft2.eu/ion-es

VDI – RENDIMIENTO Y DIMENSIONES

CARACTERÍSTICAS					
1.1	Fabricante			Mitsubishi Forklift Trucks	Mitsubishi Forklift Trucks
1.2	Designación del modelo del fabricante			PBV20N3 ⁹⁾	PBV25N3 ⁹⁾
1.3	Fuente de potencia			Eléctricos	Eléctricos
1.4	Control de dirección			Plataforma/De pie	Plataforma/De pie
1.5	Capacidad específica de elevación	Q	kg	2000	2500
1.6	Distancia al centro de carga	c	mm	600	600
1.8	Distancia de carga	x	mm	975	975
1.9	Longitud del chasis	y	mm	1437	1437
PESO					
2.1	Peso de la carretilla sin carga y con batería (máx.)		kg	750	750
2.2	Carga por eje con carga nominal y batería (max.), lado carga/motriz		kg	1015 / 1742	1128 / 2129
2.3	Peso por eje sin carga y con batería (max.), lado carga/motriz		kg	570 / 187	570 / 187
RUEDAS Y TREN DE POTENCIA					
3.1	Neumáticos: PT=Power Thane, Vul=Vulcollan, P=Polyurethane, N=Nylon, C=caucho rueda de tracción / rueda porteadora			Vul / Vul	Vul / Vul
3.2	Dimensiones del neumático, lado motriz		mm	235 x 75	235 x 75
3.3	Dimensiones del neumático, lado de la carga		mm	85 x 75	85 x 75
3.4	Dimensiones ruedas de apoyo (diámetro x ancho)		mm	150 x 60	150 x 60
3.5	Numero de ruedas, lado carga/motriz (x = motrices)			4 / 1 x +2	4 / 1 x +2
3.6	Distancia entre centros de ruedas, lado motriz	b10	mm	520	520
3.7	Distancia entre centros de ruedas, lado de la carga	b11	mm	b5 - 175	b5 - 175
DIMENSIONES					
4.4	Elevación estándar	h3	mm	135	135
4.8	Altura hasta el asiento/ la plataforma	h7	mm	171	171
4.9	Altura hasta el timón / la consola de dirección (mín./máx.)	h14	mm	1099 / 1512	1099 / 1512
4.15	Altura horquillas, totalmente plegadas	h13	mm	85	85
4.19	Longitud total	l1	mm	1880 / 2256	1880 / 2256
4.20	Longitud al frente de las horquillas	l2	mm	730 / 1106	730 / 1106
4.21	Ancho total	b1/b2	mm	740	740
4.22	Dimensiones de las horquillas (grosor, ancho, longitud)	s/e/l	mm	60 / 175 / 1150	60 / 175 / 1150
4.25	Anchura exterior de las horquillas (mínimo/máximo)	b5	mm	540	540
4.32	Distancia al suelo en el centro del chasis, (horquillas bajadas)	m2	mm	25	25
4.33c	Ancho del pasillo de trabajo (Ast) con palets de 1000 x1200 mm, carga atravesada, plataforma arriba/abajo	Ast	mm	2472 / 2825	2472 / 2825
4.33d	Ancho del pasillo de trabajo (Ast3) con palets de 1000 x1200 mm, carga atravesada, plataforma arriba/abajo	Ast3	mm	1953 / 2306	
4.34c	Ancho del pasillo de trabajo (Ast) con palets de 800 x1200 mm, carga a lo largo, plataforma arriba/abajo	Ast	mm	2358 / 2711	
4.34d	Ancho del pasillo de trabajo (Ast3) con palets de 800 x1200 mm, carga a lo largo, plataforma arriba/abajo	Ast3	mm	2153 / 2506	
4.35	Radio de giro	Wa	mm	1666 / 2019	1666 / 2019
RENDIMIENTOS					
5.1	Velocidades desplazamiento, con/sin carga		km/h	10 / 10 ⁷⁾	10 / 10 ⁷⁾
5.2	Velocidades elevación, con/sin carga		m/s	0.07 / 0.09	0.06 / 0.09
5.3	Velocidades descenso, con/sin carga		m/s	0.12 / 0.09	0.11 / 0.09
5.7	Accesibilidad en pendientes, con/sin carga		%	14 / 22	11 / 22
5.9	Tiempo de aceleración en desplazamiento, con/sin carga (0 -10 m)		s	6.1 / 5.3	6.5 / 5.3
5.10	Freno de servicio: (mecánicos/hidráulicos/eléctricos/neumáticos)			Eléctricos	Eléctricos
MOTOR ELÉCTRICO					
6.1	Capacidad del motor de tracción (60 min. en ciclo corto)		kW	2.4	2.4
6.2	Potencia del motor de elevación con factor de operación de 15%		kW	2.2	2.2
6.4	Batería, voltaje/capacidad después de 5 horas de descarga		V/Ah	24 / 222 ¹⁰ -300	24 / 222 ¹⁰ -300
6.5	Peso de la batería		kg	250 - 300	250 - 300
6.6b	Consumo energético según el ciclo VDI 60		kWh / h	0.40	0.42
ACCESORIOS					
8.1	Tipo de control de velocidad			Continuo	Continuo
10.7.1	Nivel sonoro al oído del conductor según EN 12 053:2001 y EN ISO 487, LpAZ en tracción/elevación/ralentí		dB(A)	62	64

7) 10,5/12 km/h con dirección asistida y ruedas en tándem

8) Dirección Comfort

9) Chasis opcionales de tamaño diferente para adaptarse a las baterías de distinta capacidad. Los tamaños de chasis opcionales pueden influir en las dimensiones de la carretilla. Consulte las tablas de chasis y baterías o solicite los datos completos a su concesionario

10) Muestra la capacidad de las baterías de iones de litio; batería de plomo-ácido 240 Ah

PREMIA EM

Serie PBV20-25N3

TRANSPALETAS ELÉCTRICAS CON PLATAFORMA

2.0 - 2.5 toneladas

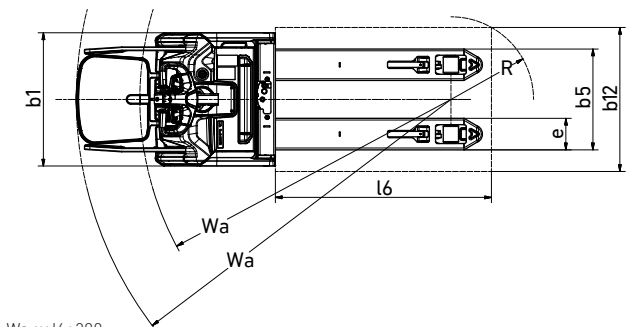
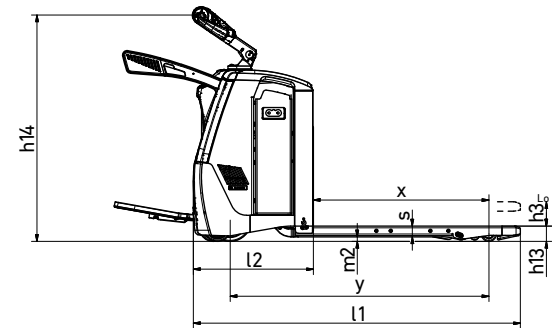

Ast = Wa-x+l6+200
Ast = Ancho del pasillo
Wa = Radio de giro

VDI – RENDIMIENTO Y DIMENSIONES

CARACTERÍSTICAS				Mitsubishi Forklift Trucks Mitsubishi Forklift Trucks	
1.1	Fabricante			PBF20N3R ⁹⁾	PBF25N3R ⁹⁾
1.2	Designación del modelo del fabricante			Eléctricos	Eléctricos
1.3	Fuente de potencia			Plataforma	Plataforma
1.4	Control de dirección				
1.5	Capacidad específica de elevación	Q	kg	2000	2500
1.6	Distancia al centro de carga	c	mm	600	600
1.8	Distancia de carga	x	mm	975	975
1.9	Longitud del chasis	y	mm	1437	1437
PESO					
2.1	Peso de la carretilla sin carga y con batería (máx.)		kg	820	820
2.2	Carga por eje con carga nominal y batería (max.), lado carga/motriz		kg	1216 / 1691	1270 / 2110
2.3	Peso por eje sin carga y con batería (max.), lado carga/motriz		kg	648 / 169	648 / 169
RUEDAS Y TREN DE POTENCIA					
3.1	Neumáticos: PT=Power Thane, Vul=Vulcollan, P=Polyurethane, N=Nylon, C=caucho rueda de tracción / rueda porteadora			Vul / Vul	Vul / Vul
3.2	Dimensiones del neumático, lado motriz		mm	235 x 75	235 x 75
3.3	Dimensiones del neumático, lado de la carga		mm	85 x 75	85 x 75
3.4	Dimensiones ruedas de apoyo (diámetro x ancho)		mm	150 x 60	150 x 60
3.5	Numero de ruedas, lado carga/motriz (x = motrices)			4 / 1x +2	4 / 1x +2
3.6	Distancia entre centros de ruedas, lado motriz	b10	mm	520	520
3.7	Distancia entre centros de ruedas, lado de la carga	b11	mm	b5 - 175	b5 - 175
DIMENSIONES					
4.4	Elevación estándar	h3	mm	135	135
4.8	Altura hasta el asiento/ la plataforma	h7	mm	170	170
4.9	Altura hasta el timón / la consola de dirección (mín./máx.)	h14	mm	1119 / 1428	1119 / 1428
4.15	Altura horquillas, totalmente plegadas	h13	mm	85	85
4.19	Longitud total	l1	mm	2292	2292
4.20	Longitud al frente de las horquillas	l2	mm	1141	1141
4.21	Ancho total	b1/b2	mm	740	740
4.22	Dimensiones de las horquillas (grosor, ancho, longitud)	s/e/l	mm	60 / 175 / 1150	60 / 175 / 1150
4.25	Anchura exterior de las horquillas (mínimo/máximo)	b5	mm	540	540
4.32	Distancia al suelo en el centro del chasis, (horquillas bajadas)	m2	mm	25	25
4.33a	Ancho del pasillo de trabajo (Ast) con palets de 1000 x1200 mm, carga atravesada, plataforma arriba/abajo	Ast	mm	2865	2865
4.33b	Ancho del pasillo de trabajo (Ast3) con palets de 1000 x1200 mm, carga atravesada, plataforma arriba/abajo	Ast3	mm	2346	2346
4.34a	Ancho del pasillo de trabajo (Ast) con palets de 800 x1200 mm, carga a lo largo, plataforma arriba/abajo	Ast	mm	2751	2751
4.34b	Ancho del pasillo de trabajo (Ast3) con palets de 800 x1200 mm, carga a lo largo, plataforma arriba/abajo	Ast3	mm	2546	2546
4.35	Radio de giro	Wa	mm	2059	2059
RENDIMIENTOS					
5.1	Velocidades desplazamiento, con/sin carga		km/h	10 / 10 ⁷⁾	10 / 10 ⁷⁾
5.2	Velocidades elevación, con/sin carga		m/s	0.07 / 0.09	0.06 / 0.09
5.3	Velocidades descenso, con/sin carga		m/s	0.12 / 0.09	0.11 / 0.09
5.7	Accesibilidad en pendientes, con/sin carga		%	13 / 15	11 / 22
5.9	Tiempo de aceleración en desplazamiento, con/sin carga (0 -10 m)		s	6.1 / 5.3	6.5 / 5.3
5.10	Freno de servicio: (mecánicos/hidráulicos/eléctricos/neumáticos)			Eléctricos	Eléctricos
MOTOR ELÉCTRICO					
6.1	Capacidad del motor de tracción (60 min. en ciclo corto)		kW	2.4	2.4
6.2	Potencia del motor de elevación con factor de operación de 15%		kW	2.2	2.2
6.4	Batería, voltaje/capacidad después de 5 horas de descarga		V/Ah	24 / 222 ¹⁰⁾ -300	24 / 222 ¹⁰⁾ -300
6.5	Peso de la batería		kg	250 - 300	250 - 300
6.6b	Consumo energético según el ciclo VDI 60		kWh / h	0.40	0.42
ACCESORIOS					
8.1	Tipo de control de velocidad			Continuo	Continuo
10.7.1	Nivel sonoro al oído del conductor según EN 12 053:2001 y EN ISO 487, LpAZ en tracción/elevación/ralentí		dB(A)	62	64

7) 10,5/12 km/h con dirección asistida y ruedas en tándem

8) Dirección Comfort

9) Chasis opcionales de tamaño diferente para adaptarse a las baterías de distinta capacidad. Los tamaños de chasis opcionales pueden influir en las dimensiones de la carretilla. Consulte las tablas de chasis y baterías o solicite los datos completos a su concesionario

10) Muestra la capacidad de las baterías de iones de litio; batería de plomo-ácido 240 Ah

PREMIA EM

Serie PBF20-25N3R

TRANSPALETAS ELÉCTRICAS CON PLATAFORMA

2.0 - 2.5 toneladas

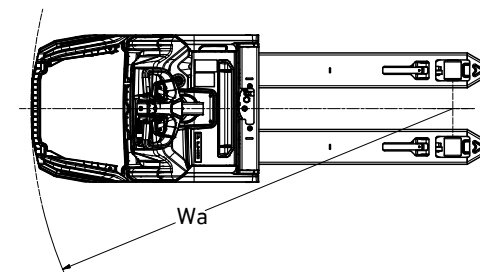
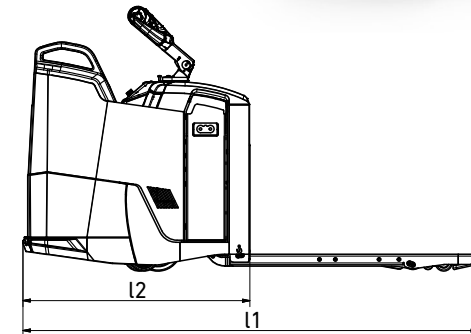

Ast = Wa-x+l6+200

Ast = Ancho del pasillo

Wa = Radio de giro

VDI – RENDIMIENTO Y DIMENSIONES

CARACTERÍSTICAS				Mitsubishi Forklift Trucks Mitsubishi Forklift Trucks	
1.1	Fabricante			PBF20N3S ⁹⁾	PBF25N3S ⁹⁾
1.2	Designación del modelo del fabricante			Eléctricos	Eléctricos
1.3	Fuente de potencia			Plataforma	Plataforma
1.4	Control de dirección				
1.5	Capacidad específica de elevación	Q	kg	2000	2500
1.6	Distancia al centro de carga	c	mm	600	600
1.8	Distancia de carga	x	mm	975	975
1.9	Longitud del chasis	y	mm	1437	1437
PESO					
2.1	Peso de la carretilla sin carga y con batería (máx.)		kg	800	800
2.2	Carga por eje con carga nominal y batería (máx.), lado carga/motriz		kg	1202 / 1688	1193 / 2107
2.3	Peso por eje sin carga y con batería (máx.), lado carga/motriz		kg	634 / 166	643 / 166
RUEDAS Y TREN DE POTENCIA					
3.1	Neumáticos: PT=Power Thane, Vul=Vulkollan, P=Polyurethane, N=Nylon, C=caucho rueda de tracción / rueda porteadora			Vul / Vul	Vul / Vul
3.2	Dimensiones del neumático, lado motriz		mm	235 x 75	235 x 75
3.3	Dimensiones del neumático, lado de la carga		mm	85 x 75	85 x 75
3.4	Dimensiones ruedas de apoyo (diámetro x ancho)		mm	150 x 60	150 x 60
3.5	Numero de ruedas, lado carga/motriz (x = motrices)			4 / 1x +2	4 / 1x +2
3.6	Distancia entre centros de ruedas, lado motriz	b10	mm	520	520
3.7	Distancia entre centros de ruedas, lado de la carga	b11	mm	b5 - 175	b5 - 175
DIMENSIONES					
4.4	Elevación estándar	h3	mm	135	135
4.8	Altura hasta el asiento/ la plataforma	h7	mm	170	170
4.9	Altura hasta el timón / la consola de dirección (mín./máx.)	h14	mm	1130 / 1297 ⁸⁾	1130 / 1297 ⁸⁾
4.15	Altura horquillas, totalmente plegadas	h13	mm	85	85
4.19	Longitud total	l1	mm	2292	2292
4.20	Longitud al frente de las horquillas	l2	mm	1141	1141
4.21	Ancho total	b1/b2	mm	740	740
4.22	Dimensiones de las horquillas (grosor, ancho, longitud)	s/e/l	mm	60 / 175 / 1150	60 / 175 / 1150
4.25	Anchura exterior de las horquillas (mínimo/máximo)	b5	mm	540	540
4.32	Distancia al suelo en el centro del chasis, (horquillas bajadas)	m2	mm	25	25
4.33a	Ancho del pasillo de trabajo (Ast) con palets de 1000 x1200 mm, carga atravesada, plataforma arriba/abajo	Ast	mm	2865	2865
4.33b	Ancho del pasillo de trabajo (Ast3) con palets de 1000 x1200 mm, carga atravesada, plataforma arriba/abajo	Ast3	mm	2346	2346
4.34a	Ancho del pasillo de trabajo (Ast) con palets de 800 x1200 mm, carga a lo largo, plataforma arriba/abajo	Ast	mm	2751	2751
4.34b	Ancho del pasillo de trabajo (Ast3) con palets de 800 x1200 mm, carga a lo largo, plataforma arriba/abajo	Ast3	mm	2546	2546
4.35	Radio de giro	Wa	mm	2059	2059
RENDIMIENTOS					
5.1	Velocidades desplazamiento, con/sin carga		km/h	10 / 10 ⁷⁾	10 / 10 ⁷⁾
5.2	Velocidades elevación, con/sin carga		m/s	0.07 / 0.09	0.06 / 0.09
5.3	Velocidades descenso, con/sin carga		m/s	0.12 / 0.09	0.11 / 0.09
5.7	Accesibilidad en pendientes, con/sin carga		%	13 / 15	11 / 22
5.9	Tiempo de aceleración en desplazamiento, con/sin carga (0 -10 m)		s	6.1 / 5.3	6.5 / 5.3
5.10	Freno de servicio: (mecánicos/hidráulicos/eléctricos/neumáticos)			Eléctricos	Eléctricos
MOTOR ELÉCTRICO					
6.1	Capacidad del motor de tracción (60 min. en ciclo corto)		kW	2.4	2.4
6.2	Potencia del motor de elevación con factor de operación de 15%		kW	2.2	2.2
6.4	Batería, voltaje/capacidad después de 5 horas de descarga		V/Ah	24 / 222 ¹⁰⁾ -300	24 / 222 ¹⁰⁾ -300
6.5	Peso de la batería		kg	250 - 300	250 - 300
6.6b	Consumo energético según el ciclo VDI 60		kWh / h	0.40	0.42
ACCESORIOS					
8.1	Tipo de control de velocidad			Continuo	Continuo
10.7.1	Nivel sonoro al oído del conductor según EN 12 053:2001 y EN ISO 487, LpAZ en tracción/elevación/ralentí		dB(A)	62	64

7) 10,5/12 km/h con dirección asistida y ruedas en tándem

8) Dirección Comfort

9) Chasis opcionales de tamaño diferente para adaptarse a las baterías de distinta capacidad. Los tamaños de chasis opcionales pueden influir en las dimensiones de la carretilla. Consulte las tablas de chasis y baterías o solicite los datos completos a su concesionario

10) Muestra la capacidad de las baterías de iones de litio; batería de plomo-ácido 240 Ah

PREMIA EM

Serie PBF20-25N3S

TRANSPALETAS ELÉCTRICAS CON PLATAFORMA

2.0 - 2.5 toneladas

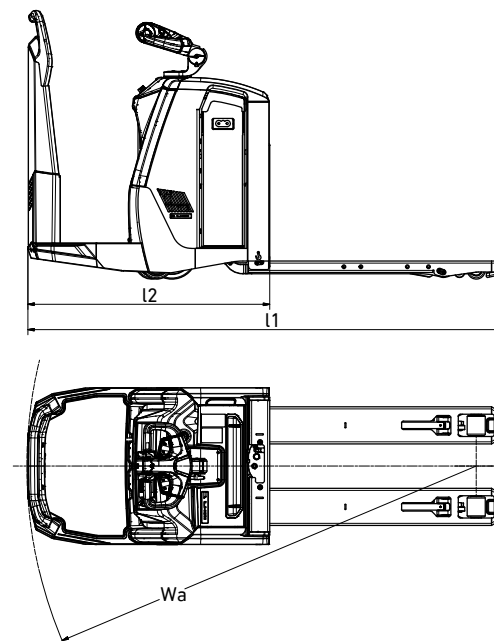

Ast = Wa-x+l6+200
Ast = Ancho del pasillo
Wa = Radio de giro

EQUIPAMIENTO ESTÁNDAR Y OPCIONES

PREMIA EM

Serie PBV/PBF20-25N3(R)(S)

TRANSPALETAS ELÉCTRICAS CON PLATAFORMA

2.0 - 2.5 toneladas

- = Estándar
- = Opcional

	PBV20N3	PBV25N3	PBF20N3R	PBF25N3R	PBF20N3S	PBF25N3S
GENERALIDADES						
Microordenador con contador horario e indicador de batería.	●	●	●	●	●	●
Pantalla estándar con contador horario e indicador de batería	●	●	●	●	●	●
Plataforma plegable	●	●	-	-	-	-
Plataforma fija, entrada trasera	-	-	●	●	-	-
Plataforma fija, entrada lateral	-	-	-	-	●	●
Timón mecánico	●	●	-	-	-	-
Timón eléctrico	●	●	●	●	-	-
Timón Comfort	-	-	●	●	-	-
Indicación de palets transversales en las horquillas y punta de las horquillas marcada	●	●	●	●	●	●
Diseño para almacenamiento en frío, hasta -10 °C	●	●	●	●	●	●
Motor de elevación con ajuste de velocidad.	●	●	●	●	●	●
Válvula de activación/desactivación para el descenso controlada mediante conmutador basculante en el cabezal del timón	●	●	●	●	●	●
Rueda motriz Vulkollan	●	●	●	●	●	●
Ruedas de carga Vulkollan en tándem	●	●	●	●	●	●
Rueda de carga única	●	-	-	-	-	-
Entrada/salida de palets cerrados	●	●	●	●	●	●
Desenganche rápido del bloqueo de la batería	●	●	●	●	●	●
Rodillos para batería	●	●	●	●	●	●
Baterías de iones de litio*	●	●	●	●	●	●
Baterías de plomo-ácido	●	●	●	●	●	●
AMBIENTAL						
Diseño para almacenamiento en frío, de 0 a -30 °C	●	●	●	●	●	●
CONTROLES DE CONDUCCIÓN Y ELEVACIÓN						
Cabezal de timón de alto rendimiento, con entrada de interruptor de llave	●	●	●	●	●	●
Conducción con el timón elevado	●	●	-	-	-	-
OPCIONES DE RUEDAS						
Vulkollan	●	●	●	●	●	●
Tractothan	●	●	●	●	●	●
Superagarre	●	●	●	●	●	●

* La opción de batería de ion-litio solo está disponible en algunos países.



Pantalla multifunción a color



Display estándar



Indicador de palets transversales en las horquillas



Timón mecánico



Timón eléctrico



Timón Comfort

EQUIPAMIENTO ESTÁNDAR Y OPCIONES

- = Estándar
- = Opcional

OTRAS OPCIONES	PBV20N3	PBV25N3	PBF20N3R	PBF25N3R	PBF20N3S	PBF25N3S
Dirección asistida	●	●	●	●	●	●
Pantalla multifunción con BDI y contador horario, acceso con código PIN (100 códigos) e iconos gráficos	●	●	●	●	●	●
Apoyacargas	●	●	●	●	●	●
Bandeja multiusos	●	●	●	●	●	●
Entrada de interruptor de llave	●	●	●	●	●	●
Toma de alimentación de 12 V CC	●	●	●	●	●	●
Toma USB de 5 V	●	●	●	●	●	●
Barra para soporte de equipos	●	●	●	●	●	●
Escritorio con soporte RAM C.	●	●	●	●	●	●
Sistema de soporte de barra de equipo RAM de tamaño C.	●	●	●	●	●	●
Sistema de soporte de barra de equipo RAM de tamaño C, 2 uds	●	●	●	●	●	●
Soporte de barra de equipo RAM de tamaño D	●	●	●	●	●	●
Luces de trabajo LED	●	●	●	●	●	●
Mayor velocidad de desplazamiento con/sin carga 10,5/12,5 km/h (solo en combinación con dirección asistida)	●	●	●	●	●	●
Reducción activa de patinaje	●	●	●	●	●	●
Color especial del RAL	●	●	●	●	●	●
Reducción de velocidad con batería baja	●	●	●	●	●	●
Advertencia sonora del nivel de la batería	●	●	●	●	●	●
Aviso para mantenimiento	●	●	●	●	●	●
Desconexión automática	●	●	●	●	●	●
Retorno a velocidad baja tras desconexión	●	●	●	●	●	●
Retorno a velocidad baja con operario ausente	●	●	●	●	●	●

DIMENSIONES DEL CHASIS Y DE LA BATERÍA

CHASIS			BATERÍA tipo 24 V		CAPACIDAD DE LA BATERÍA, Ah	COMPARTIMENTO DE LA BATERÍA			TIPO DE BATERÍA	PESO DE LA BATERÍA, kg	PESO APROXIMADO DEL VEHÍCULO, kg
Mini	Junior	Senior	Plomo-ácido	Iones de litio		Extraíble	Rodillos de acero	Fija			
●			●	●	240 - 300	●	●		BS - British standard	Mín./máx.	Sin batería
					222			●	Prismática NMC	250 / 300	500
	●		●		270 - 375		●		DIN	285 / 350	505
				●	280 - 400	●	●		BS - British standard	350 / 470	510
					296 / 370			●	Prismática NMC		
		●	●		420 - 600	●	●		BS - British standard		

CHASIS			PBV20 / 25N3				PBF20 / 25N3R, PBF20 / 25N3S		ANCHURA DEL VEHÍCULO b1, mm
			LONGITUD DEL VEHÍCULO l1 (l=1150), mm		AST, mm (1 palet UE longitudinal)		LONGITUD DEL VEHÍCULO l1 (l=1150), mm	AST, mm (1 palet UE longitudinal)	
Mini	Junior	Senior	Plataforma arriba	Plataforma abajo	Plataforma arriba	Plataforma abajo	Plataforma de entrada trasera o lateral		
●			1880	2256	2299	2652	2292	2692	740
	●		1960	2336	2379	2732	2372	2772	740
		●	2024	2400	2443	2796	2436	2836	740

PREMIA EM

Serie PBV/PBF20-25N3(R)(S)

TRANSPALETAS ELÉCTRICAS CON PLATAFORMA

2.0 - 2.5 toneladas

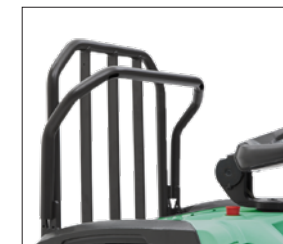

Apoyacargas

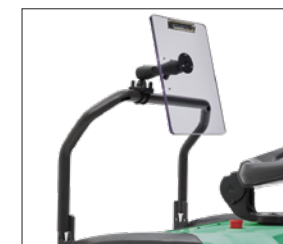

Barra soporte equipos



Luces de trabajo LED

CUANDO LA FIABILIDAD LO ES TODO...



PREMiA
LA NÚMERO UNO

Número uno en fiabilidad... número uno en productividad... con independencia de las condiciones de trabajo.

Compactas, eficaces y resistentes, las transpaletas eléctricas PREMIA satisfacen cualquier necesidad.

Como cualquier producto que ostente el nombre "MITSUBISHI", nuestros equipos para el manejo de materiales se benefician del ingente patrimonio, enormes recursos y tecnología de vanguardia de una de las mayores corporaciones del mundo, Mitsubishi Heavy Industries Group.

Diseñando aeronaves espaciales, jets, plantas nucleares y mucho más, MHI se especializa en aquellas tecnologías donde el rendimiento, la fiabilidad y la superioridad deciden su éxito o su fracaso...

Así que, cuando le prometemos calidad, fiabilidad y buena relación calidad-precio, usted sabe que le garantizamos el poder de alcanzar sus objetivos.

Es por eso que cada modelo de nuestra galardonada y exhaustiva gama de carretillas elevadoras y equipos de almacén está fabricado según exigentes especificaciones que trabajan para usted. Día tras día. Año tras año. Sea cual sea el trabajo. Sean cuales sean las condiciones.

NUNCA TRABAJARÁ SOLO

Como su concesionario oficial local, estamos aquí para ayudar a mantener sus carretillas en marcha, gracias a nuestra amplia experiencia, nuestra excelencia técnica y nuestro compromiso con la atención al cliente.

Somos sus expertos locales, respaldados por canales eficientes enlazados con toda la organización Mitsubishi Forklift Trucks.

Sin importar dónde esté, estamos cerca, y con la capacidad de satisfacer sus necesidades.

Descubra cómo Mitsubishi le ofrece mucho más contactando con su concesionario oficial local o visitando nuestro sitio web, www.mitforklift.com

NOTA: Las especificaciones de rendimiento pueden variar dependiendo de las tolerancias estándar de fabricación, las condiciones del vehículo, tipo de neumáticos, condiciones de la superficie o suelo y/o de las aplicaciones o ambiente donde se opera. Las carretillas que aparecen pueden no ser estándar. Si quiere informarse sobre los requisitos de rendimiento específicos y configuraciones disponibles localmente contacte con su distribuidor de carretillas elevadoras de Mitsubishi. Mitsubishi sigue una política de continua mejora de sus productos. Por esta razón, algunos materiales, opciones y especificaciones podrían cambiar sin previo aviso.

info@mitforklift.com

WSSM2107 (11/20) © 2021 MLE



Mitsubishi Logisnext Europe B.V.
Hefbrugweg 77, 1332 AM Almere
The Netherlands
Tel: +31 (0)36 5494 411



mft2.eu/et



mft2.eu/apps-es



mft2.eu/youtube



mft2.eu/facebook-es

 **MITSUBISHI**
FORKLIFT TRUCKS